



คู่มือ

การพัฒนาระบบเครือข่าย

สำนักงานกระทรวงทรัพยากรธรรมชาติและสิ่งแวดล้อม

(ICT - ๐๑/๕๔)

คู่มือขั้นตอนการปฏิบัติงาน(Procedure Manual)

	คู่มือขั้นตอนการปฏิบัติงาน (Procedure Manual)	รหัส : ICT - ๐๑/๕๔
	ชื่องาน: การพัฒนาระบบเครือข่าย สำนักงานปลัดกระทรวงทรัพยากรธรรมชาติและสิ่งแวดล้อม	หน้า : ๑/๕

## ๑. วัตถุประสงค์ (Purpose)

เพื่อให้การพัฒนาระบบเครือข่ายของสำนักงานปลัดกระทรวงทรัพยากรธรรมชาติและสิ่งแวดล้อม มีกระบวนการและแนวทางในการพัฒนาอย่างถูกต้อง สอดคล้องกับความต้องการของผู้ใช้และผู้ที่เกี่ยวข้องและสามารถสนับสนุนระบบงานประยุกต์ต่างๆที่ให้บริการบนเครือข่ายอินเทอร์เน็ตและอินเทอร์เน็ตได้อย่างมีประสิทธิภาพ ทั้งนี้และสนับสนุนการดำเนินงานของหน่วยงานในสังกัดกระทรวง และการให้บริการประชาชนได้อย่างมีประสิทธิภาพ

## ๒. ขอบเขต (Scope)

ขั้นตอนในการพัฒนาระบบเครือข่าย ครอบคลุมการพัฒนากระบวนการพัฒนาระบบเครือข่ายขึ้นมาใหม่ และการดูแลบำรุงรักษาระบบเครือข่ายเดิมบางส่วนให้สามารถใช้งานได้อย่างต่อเนื่อง

## ๓. ความรับผิดชอบ (Responsibility)

๓.๑ ศูนย์เทคโนโลยีสารสนเทศและการสื่อสาร สำนักงานปลัดกระทรวงทรัพยากรธรรมชาติและสิ่งแวดล้อม ในฐานะหน่วยงานที่ดูแลรับผิดชอบด้านเทคโนโลยีสารสนเทศและการสื่อสาร และหน่วยงานหลักที่รับผิดชอบด้านเครือข่าย

๓.๒ ผู้ปฏิบัติในกระบวนการ ประกอบด้วย หน่วยงานที่เกี่ยวข้องกับระบบเครือข่าย

## ๔. เอกสารอ้างอิง (Reference)

๔.๑ แผนแม่บทเทคโนโลยีสารสนเทศและการสื่อสาร กระทรวงทรัพยากรธรรมชาติและสิ่งแวดล้อม (พ.ศ.๒๕๕๐-๒๕๕๓)

๔.๒ แผนปฏิบัติราชการ พ.ศ.๒๕๕๑-๒๕๕๔ กระทรวงทรัพยากรธรรมชาติและสิ่งแวดล้อม

## ๕. นิยาม (Definition)

๕.๑ หน่วยงาน : ส่วนราชการระบบสำนัก/ศูนย์ หรือเทียบเท่า ในสังกัดสำนักงานปลัดกระทรวงทรัพยากรธรรมชาติและสิ่งแวดล้อม ได้แก่ สำนัก/ศูนย์ ในสังกัดส่วนกลาง สำนักงานสิ่งแวดล้อมภาค ๑๖ แห่งสำนักงานกระทรวงทรัพยากรธรรมชาติและสิ่งแวดล้อมจังหวัด ๗๖ จังหวัด

๕.๒ หน่วยงาน อื่นที่เกี่ยวข้อง : ส่วนราชการระดับกรมหรือเทียบเท่า รัฐวิสาหกิจและองค์กรมหาชนในสังกัดกระทรวงทรัพยากรธรรมชาติและสิ่งแวดล้อม รวมทั้งหน่วยงานราชการอื่นๆ

๕.๓ การพัฒนาระบบ : การจัดซื้อ การจ้าง การจ้างที่ปรึกษา การจ้างออกแบบและควบคุมงาน การแลกเปลี่ยน การเช่า และการจ้างดูแล บำรุงรักษา ระบบ

๕.๔ ระบบเครือข่าย : หมายถึง กลุ่มของคอมพิวเตอร์หรืออุปกรณ์สื่อสารชนิดต่าง ๆ ที่นำมาเชื่อมต่อกันเพื่อให้ผู้ใช้ในเครือข่ายสามารถติดต่อสื่อสาร แลกเปลี่ยนข้อมูล และใช้อุปกรณ์ต่าง ๆ ร่วมกันในเครือข่ายได้



ชื่องาน การขออนุมัติโครงการจัดหาด้านเทคโนโลยีสารสนเทศและการสื่อสาร

สัญลักษณ์						
	เริ่ม/สิ้นสุด	ดำเนินการ	พิจารณา	ติดต่อ/สื่อสาร		
ที่ กิจกรรม	หน่วยงาน	ศทส. สป.ทส.	ผู้บริหาร/ กรรมการฯ	หน่วยงาน อื่น ที่เกี่ยวข้อง	ประชาชน	เอกสารที่ใช้

๖.๑ เริ่มต้น

๖.๒ รวบรวมและ  
วิเคราะห์ความต้องการ

๖.๓ จัดทำข้อเสนอโครงการ

๖.๔ ขออนุมัติโครงการ

๖.๕ พัฒนาระบบเครือข่าย/  
ขอเช่าใช้บริการ

๖.๖ ให้บริการระบบเครือข่าย

๖.๗ สำนักรวความพึงพอใจ  
ในการให้บริการและ  
วิเคราะห์ข้อมูล

๖.๘ สิ้นสุดกระบวนการ

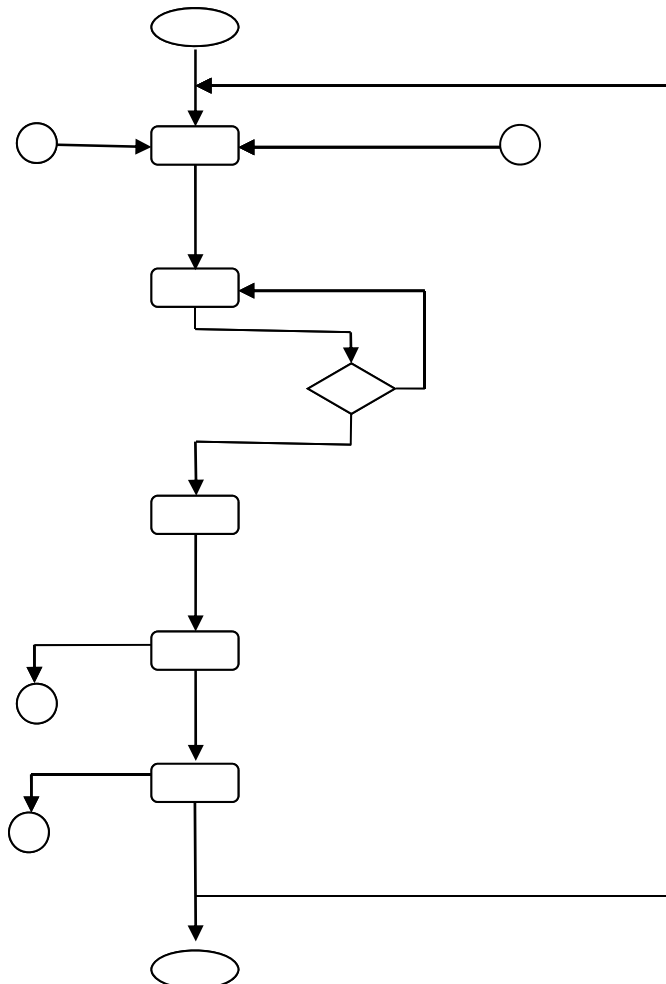

	คู่มือขั้นตอนการปฏิบัติงาน (Procedure Manual)	รหัส : ICT - ๐๑/๕๔
	ชื่องาน: การพัฒนาระบบเครือข่าย สำนักงานปลัดกระทรวงทรัพยากรธรรมชาติและสิ่งแวดล้อม	หน้า : ๓/๕

## ๖. ขั้นตอนการทำงาน (Procedure)

### ๖.๑ เริ่มต้น

การพัฒนาระบบฐานข้อมูลสามารถเริ่มต้นการดำเนินการโดยศูนย์เทคโนโลยีสารสนเทศและการสื่อสารซึ่งเป็นหน่วยงานที่มีหน้าที่รับผิดชอบด้านเทคโนโลยีสารสนเทศและการสื่อสาร ของสำนักงานปลัดกระทรวงทรัพยากรธรรมชาติและสิ่งแวดล้อม

### ๖.๒ รวบรวมและวิเคราะห์ความต้องการ

ศูนย์เทคโนโลยีสารสนเทศและการสื่อสาร ทำการรวบรวมข้อมูลและวิเคราะห์ความต้องการ โดยการประชุมเจ้าหน้าที่ผู้เกี่ยวข้องในสังกัดสำนักงานปลัดกระทรวงทรัพยากรธรรมชาติและสิ่งแวดล้อม หรือวิเคราะห์จากข้อมูลสารสนเทศที่เกิดขึ้นในการดำเนินงานของหน่วยงานต่างๆหรือความต้องการใช้งานระบบเครือข่ายของหน่วยงานในสังกัดสำนักงานปลัดกระทรวงทรัพยากรธรรมชาติและสิ่งแวดล้อม

### ๖.๓ จัดทำข้อเสนอโครงการ

ศูนย์เทคโนโลยีสารสนเทศโดยเจ้าหน้าที่ผู้เกี่ยวข้องจัดทำข้อเสนอโครงการ โดยมีรายละเอียดเกี่ยวกับองค์ประกอบโครงการดังนี้

#### ๑. ชื่อโครงการ

ต้องเขียนชัดเจนว่าต้องการทำอะไร แก่ใคร ที่ไหน

#### ๒. หน่วยงาน/ผู้รับผิดชอบ

ต้องระบุไว้ชัดเจน เพื่อสะดวกในการติดต่อประสาน ถ้าเป็นกลุ่มควรระบุหัวหน้าโครงการและผู้ร่วมโครงการด้วย

#### ๓. ระยะเวลาดำเนินโครงการ

ต้องระบุเวลาเริ่มต้น และสิ้นสุด

#### ๔. หลักการและเหตุผล

ควรกล่าวถึงความเป็นมา และความจำเป็นที่ต้องดำเนินโครงการ ถ้าไม่ดำเนินโครงการจะส่งผลเสียหาย หรือทำให้การพัฒนาหยุดชะงักได้อย่างไร

#### ๕. วัตถุประสงค์

ต้องเขียนผลที่ได้อย่างชัดเจน ที่สำคัญคือต้องสามารถวัดได้ รวมทั้งสอดคล้องกับกิจกรรม เป้าหมาย และชื่อโครงการด้วย

	คู่มือขั้นตอนการปฏิบัติงาน (Procedure Manual)	รหัส : ICT - ๐๑/๕๔
	ชื่องาน: การพัฒนาระบบเครือข่าย สำนักงานปลัดกระทรวงทรัพยากรธรรมชาติและสิ่งแวดล้อม	หน้า : ๔/๕

## ๖. เป้าหมาย

ต้องระบุอย่างเป็นรูปธรรม ควรเป็นข้อมูลเชิงปริมาณ รวมทั้งต้องสอดคล้องกับวัตถุประสงค์และกิจกรรม

## ๗. สถานที่ดำเนินงาน

ระบุสถานที่ดำเนินโครงการจากเล็กไปหาใหญ่ เช่น จากโรงเรียน หมู่บ้าน ตำบล อำเภอ ถึงจังหวัด เป็นต้น

## ๘. วิธีดำเนินงาน

ในส่วนนี้อาจเรียกว่าแผนการดำเนินงานซึ่งมักจะเขียนในรูปตารางดังที่เห็นทั่วไป โดยมีสาระสำคัญดังนี้

- ๑) วิธีการ เขียนให้เห็นกิจกรรมและขั้นตอนการดำเนินงานอย่างเป็นลำดับ ระบุแนวทางและวิธีการโดยละเอียด โดยสอดคล้องกับวัตถุประสงค์และกิจกรรม
- ๒) ระยะเวลา เป็นระยะเวลาของแต่ละกิจกรรมย่อย
- ๓) สถานที่ เป็นสถานที่ของแต่ละกิจกรรมย่อย
- ๔) ผู้เกี่ยวข้อง ระบุผู้เกี่ยวข้องทุกฝ่ายตามกิจกรรมย่อย

## ๙. งบประมาณ

ระบุงบประมาณทั้งหมดและแหล่งที่มา รวมทั้งแบ่งเป็นหมวดๆตามเกณฑ์ที่หน่วยงานหรือต้นสังกัดที่กำหนด

## ๑๐. การติดตามประเมินผล

ควรระบุประเด็นที่สำคัญๆเช่น ประเมินประเด็นสำคัญอะไรบ้าง ประเมินโดย ใคร ใช้รูปแบบหรือแนวทางอย่างไร เครื่องมือเก็บข้อมูลเป็นแบบใด เป็นต้น

## ๑๑. ผลที่คาดว่าจะได้รับ

ต้องระบุให้ชัดเจนว่าเมื่อถึงเวลาที่กำหนดจะเกิดประโยชน์อะไรบ้าง ทั้งประโยชน์หรือผลที่ได้โดยตรงและโดยอ้อม

## ๑๒. ตัวชี้วัดความสำเร็จของโครงการ

เป็นการกำหนดให้ผู้รับผิดชอบโครงการ โดยอาจจะระบุตัวชี้วัดความสำเร็จของโครงการ โดยต้องระบุตัวชี้วัดในลักษณะ ผลผลิต ผลลัพธ์ ผลกระทบ หรือระบุในลักษณะงบประมาณ ระยะเวลา ผลที่ได้ เป็นต้น

	คู่มือขั้นตอนการปฏิบัติงาน (Procedure Manual)	รหัส : ICT - ๐๑/๕๔
	ชื่องาน: การพัฒนาระบบเครือข่าย สำนักงานปลัดกระทรวงทรัพยากรธรรมชาติและสิ่งแวดล้อม	หน้า : ๕/๕

#### ๖.๔ พิจารณาโครงการ

เมื่อได้จัดทำข้อเสนอโครงการฯ แล้ว ให้นำเสนอผู้บริหารอนุมัติโครงการเพื่อจะได้ดำเนินโครงการขั้นต่อไป หากผู้บริหารไม่อนุมัติโครงการจะส่งกลับมาทบทวนข้อเสนอโครงการใหม่และหลังจากทบทวนใหม่แล้วจะนำเสนอเพื่อขออนุมัติโครงการใหม่อีกครั้ง

#### ๖.๕ พัฒนาระบบเครือข่าย/เข้าใช้บริการ

เมื่อผู้บริหารอนุมัติโครงการฯแล้วจะเข้าสู่กระบวนการจ้างพัฒนาหรือเข้าใช้ระบบเครือข่ายที่มีคุณสมบัติตามโครงการที่ขออนุมัติ

#### ๖.๖ ให้บริการระบบเครือข่าย

เมื่อเสร็จสิ้นกระบวนการจ้างพัฒนาเข้าใช้ระบบเครือข่ายแล้ว ศูนย์เทคโนโลยีสารสนเทศและการสื่อสารจะเปิดให้บริการเครือข่ายและอินเทอร์เน็ตกับหน่วยงานภายใต้สังกัดทั้งหมด

#### ๖.๗ สํารวจความพึงพอใจในการให้บริการและวิเคราะห์ข้อมูล

หลังจากที่ให้บริการระบบเครือข่ายไปสักระยะหนึ่ง ศทส. จะทำการสำรวจความพึงพอใจในการให้บริการจากหน่วยงานผู้รับบริการ และนำมาวิเคราะห์สรุปผล เพื่อนำผลการวิเคราะห์ไปใช้ในการกำหนด TOR ในปีถัดไป